

Eigenschaften

Bauart	Doppelkegelring
Norm	DIN 3862
Einsatzbereich	Für Überwurfmuttern A DIN 3870 und Überwurfschrauben DIN 3871
Werkstoff	Stahl
Oberfläche	galvanisch beschichtet

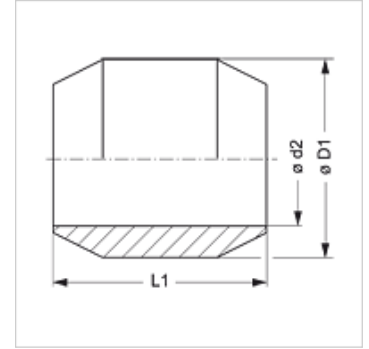
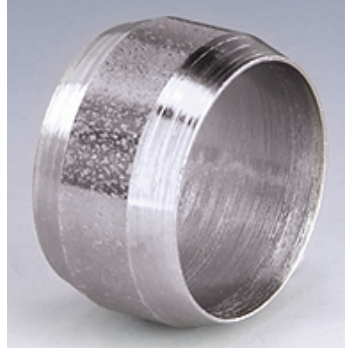

Beschreibung

Für Überwurfmuttern A DIN 3870 und Überwurfschrauben DIN 3871.

Artikel

Bezeichnung	Ø D1 (mm)	Ø d2 (mm)	L1 (mm)
SRDK 06	8	6	6,5
SRDK 08	10	8	6,5
SRDK 10	12	10	7,5
SRDK 12	14	12	8,0
SRDK 18	20	18	9,0

Ø d2 = Rohraußendurchmesser

Produktvarianten

SRDK MG Doppel-Kegelring, Messing