

W45 AN IN

Aufschraub-Stutzen, Winkel 45°

HANSA FLEX

Eigenschaften

Anschluss 1 NPT-Muttergewinde (NPSM)

Dichtform 1 60° Innenkonus

Anschluss 2 NPT-Innengewinde

Dichtform 2 gewindedichtend

Bauart Aufschraub-Stutzen

Bauform Winkel 45°

Werkstoff Stahl

Oberfläche galvanisch beschichtet

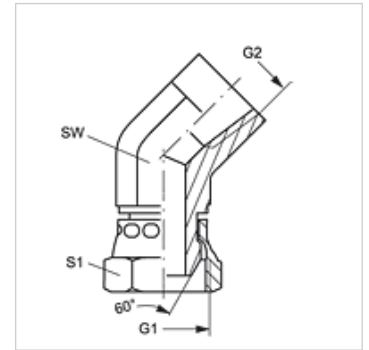

Artikel

Bezeichnung	G1 + G2	SW (mm)	S1
W45 AN 16 IN	1" -11,5 NPT	41	38

SW, S1, S2 = Schlüsselweite