

W45 HMOK HJOF

Einschraub-Stutzen, Winkel 45°

Eigenschaften

| | |
|--------------------|-----------------------------------------|
| Anschluss 1 | metrisches Außengewinde zylindrisch |
| Dichtform 1 | Gewindestutzen mit O-Ring + Kammerring |
| Anschluss 2 | ORFS-Außengewinde |
| Dichtform 2 | flachdichtend mit O-Ring |
| Bauart | Einschraub-Stutzen richtungseinstellbar |
| Bauform | Winkel 45° |
| Werkstoff | Stahl |
| Oberfläche | galvanisch beschichtet |

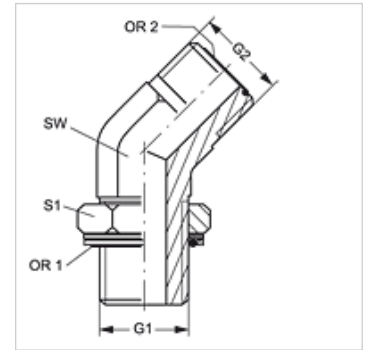

Artikel

| Bezeichnung | G1 | G2 | SW (mm) | S1 | OR1 | OR2 |
|----------------------------|------------|-----------------|------------|----|--------------|--------------|
| W45 HMOK 12 HJOF 04 | M 12 x 1,5 | 9/16" -18 UNF | 14 | 17 | 9,30 x 2,30 | 7,65 x 1,78 |
| W45 HMOK 16 HJOF 06 | M 16 x 1,5 | 11/16" -16 UN | 19 | 19 | 13,30 x 2,30 | 9,25 x 1,78 |
| W45 HMOK 18 HJOF 08 | M 18 x 1,5 | 13/16" -16 UN | 19 | 22 | 15,30 x 2,30 | 12,42 x 1,78 |
| W45 HMOK 22 HJOF 10 | M 22 x 1,5 | 1" -14 UNS | 27 | 27 | 19,30 x 2,30 | 15,60 x 1,78 |
| W45 HMOK 27 HJOF 12 | M 27 x 2 | 1.3/16" -12 UN | 30 | 32 | 23,47 x 2,95 | 18,77 x 1,78 |
| W45 HMOK 33 HJOF 16 | M 33 x 2 | 1.7/16" -12 UN | 36 | 38 | 29,74 x 2,95 | 23,53 x 1,78 |
| W45 HMOK 42 HJOF 20 | M 42 x 2 | 1.11/16" -12 UN | 41 | 50 | 38,00 x 3,00 | 29,87 x 1,78 |
| W45 HMOK 48 HJOF 24 | M 48 x 2 | 2" -12 UN | 50 | 55 | 44,04 x 3,53 | 37,82 x 1,78 |

SW, S1, S2 = Schlüsselweite

Ersatzteile

| | |
|-------------------|----------------------|
| KAMMRING M | Kammerring, metrisch |
|-------------------|----------------------|