

DRV 1700

Drosselrückschlagventil DVR 1700

HANSA FLEX

Eigenschaften

Lieferumfang mit Kontermutter

Medien Mineralöl

Betriebsdruck max. 210 bar

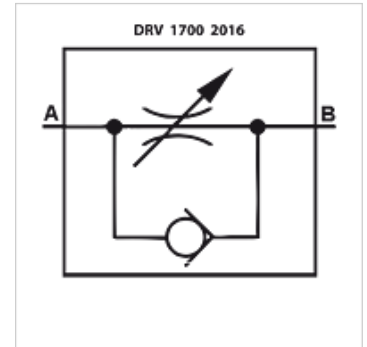

Hinweis

Diese Ventile müssen auf den Anwendungsfall eingestellt werden

Artikel

Bezeichnung	Durchfluss max. (L/min)	G1	A (mm)	B (mm)	C (mm)	Gewicht (kg)
DRV 1700-1/4	15	G 1/4" -19	56	60	17	0,15
DRV 1700-3/8	30	G 3/8" -19	65	73	22	0,28
DRV 1700-1/2	50	G 1/2" -14	87	85	27	0,52