

VKS ST 400

Vierkantflansch, Cetop, Vorschweißbund

HANSA FLEX

Eigenschaften

Bauart	Vierkantflansch Cetop
Bauform	gerade
Norm	CETOP RP 63H ISO 6164
Werkstoff	S355J2G3
Oberfläche	schwarz geölt

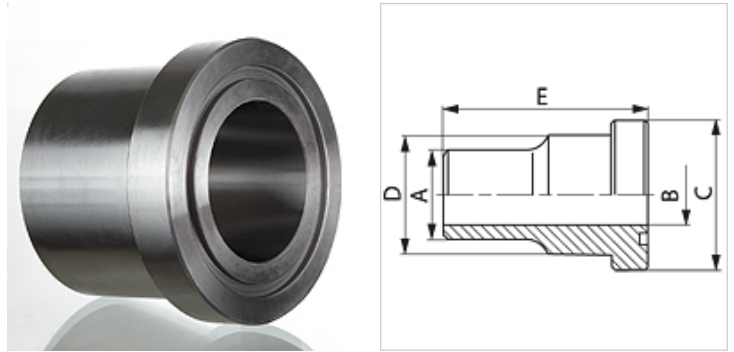

Artikel

Bezeichnung	Druck PB (bar)	Baugröße	A (mm)	Ø B (mm)	C (mm)	D (mm)	E (mm)
VKS 34 ST 400	400	3/4"	28	18	39,5	32	45
VKS 114 ST 400	400	1. 1/4"	44	29	54,0	44	55
VKS 2 ST 400	400	2"	61	43	79,4	67	70
VKS 212 ST 400	400	2. 1/2"	80	53	94,2	60	80
VKS 3 ST 400	400	3"	90	58	104,0	90	90

Baureihe: LL = Sehr Leicht L = Leicht S = Schwer - PN = Nenndruck PB = max. Betriebsdruck