

**Eigenschaften**

<b>Bauart</b>	Dichtkantenring
<b>Bauart-Zusatz</b>	für zöllige Gewinde
<b>Werkstoff</b>	Stahl
<b>Oberfläche</b>	galvanisch beschichtet

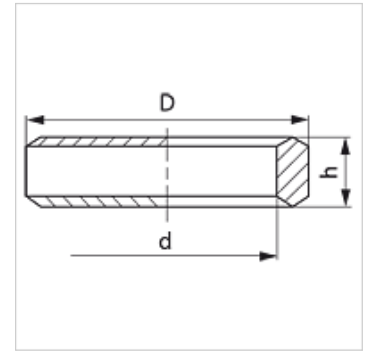

**Artikel**

Bezeichnung	für Gewinde	D (mm)	d (mm)	h (mm)
DKR 1/8	G 1/8"	14	9,80	3,2
DKR 1/4	G 1/4"	18	13,30	4,5
DKR 3/8	G 3/8"	22	16,80	4,5
DKR 1/2	G 1/2"	26	21,10	5,0
DKR 3/4	G 3/4"	32	26,60	5,0
DKR 1	G 1"	39	33,40	6,0

**Produktvarianten**

DKR VA	Dichtkantenring für zöllige Gewinde, Edelstahl
--------	--