

# RKL ORING

O-Ring

**HANSA FLEX**

## Eigenschaften

geeignet für Rohrleitungskupplungs-Loshälfte

Werkstoff NBR

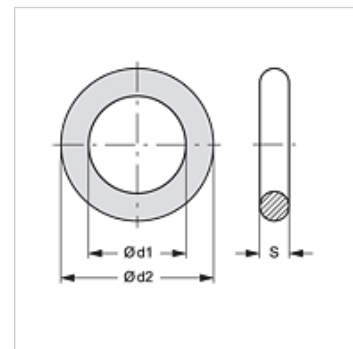

## Artikel

Bezeichnung	Baugröße	$\varnothing d1$ (mm)	$\varnothing d2$ (mm)	S (mm)
RKL ORING 1-17-2	1	17,5	21,5	2
RKL ORING 2-20-2	2	22,0	26,0	2
RKL ORING 4-24-3	4	24,0	30,0	3
RKL ORING 4-32-3	4	32,0	38,0	3

## ist Ersatzteil zu folgenden Produkten

RKL HL / RKL HS Rohrleitungskupplung- Loshälfte