

SKF ORING

O-Ring für SKF

HANSA FLEX

Eigenschaften

geeignet für Schraubkupplungs-Festhälfte

Werkstoff NBR

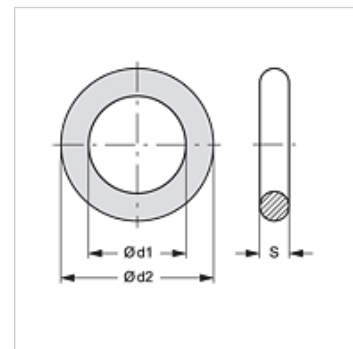

Artikel

Bezeichnung	Baugröße	Ø d1 (mm)	Ø d2 (mm)	S (mm)
SKF ORING 1	1	12,5	16,5	2,0
SKF ORING 2	2	17,0	21,0	2,0
SKF ORING 3	3	22,0	28,0	3,0
SKF ORING 4	4	28,0	34,0	3,0
SKF ORING 5	5	35,0	40,0	2,5
SKF ORING 6	6	54,0	60,0	3,0

ist Ersatzteil zu folgenden Produkten

SKF HL / SKF HS	Schraubkupplung-Festhälfte
SKFS HL / SKFS HS	Schraubkupplung-Festhälfte
SKF IR	Schraubkupplung-Festhälfte
SKF IM	Schraubkupplung-Festhälfte
SKF HJ	Schraubkupplung-Festhälfte
SKF SF6	Schraubkupplung-Festhälfte