

PAY 300 SF 90

Pressarmatur, SFL W90°

Eigenschaften

Anschluss 1	SAE-Flanschanschluss 3000 PSI
Dichtform 1	flachdichtend mit SF-O-Ring
Kürzel	SFL
Norm	SAE J518 ISO 6162-1
Lieferumfang	Pressnippel + Pressfassung
Werkstoff	Stahl
Oberfläche	galvanisch beschichtet

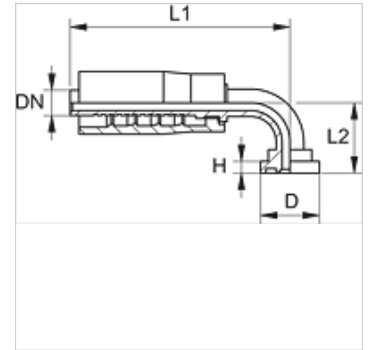

Artikel

Bezeichnung	DN	Size	Zoll	Flanschgröße	D (mm)	H (mm)	L1 (mm)	L2 (mm)
PAY 316 SF 20 90	16	10	5/8"	3/4"	38,1	6,7	98,5	54,0
PAY 325 SF 90	25	16	1"	1"	44,4	8,0	116,0	69,0
PAY 332 SF 90	31	20	1.1/4"	1.1/4"	50,8	8,0	165,0	82,0