

# JG 01 (keg.)

## Einschraub-Verbinder

### Eigenschaften

<b>Einsatzbereich</b>	Pneumatik-, Vakuum- und Lebensmittel-Anwendungen
<b>Anschluss 1</b>	BSPT-Außengewinde kegelig
<b>Dichtform 1</b>	gewindedichtend
<b>Anschluss 2</b>	Steckmuffe
<b>Bauform</b>	gerade
<b>Bauart</b>	Einschraub-Verbinder
<b>Farbe</b>	schwarz
<b>Medien</b>	Luft flüssige Medien inerte Gase z.B. N <sub>2</sub> /CO <sub>2</sub>
<b>Werkstoff</b>	Körper aus Acetalcopolymer; O-Ring aus Nitril
<b>Norm</b>	DIN 2001

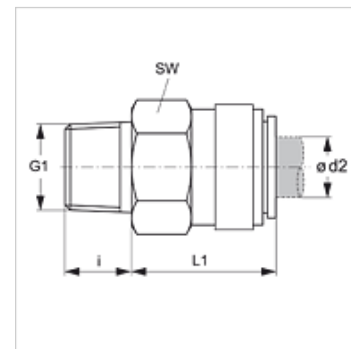

### Artikel

Bezeichnung	Ø d2 (mm)	G1	i (mm)	L1 (mm)	SW (mm)
JG 01 04 01 E	4	R 1/8" K	10	15	15
JG 01 04 02 E	4	R 1/4" K	11	14	17
JG 01 05 01 E	5	R 1/8" K	10	15	15
JG 01 05 02 E	5	R 1/4" K	11	14	17
JG 01 06 01 E	6	R 1/8" K	10	18	17
JG 01 06 02 E	6	R 1/4" K	11	14	17
JG 01 08 01 E	8	R 1/8" K	10	19	17
JG 01 08 02 E	8	R 1/4" K	11	14	17
JG 01 08 03 E	8	R 3/8" K	13	14	20
JG 01 10 02 E	10	R 1/4" K	11	21	20
JG 01 10 03 E	10	R 3/8" K	13	17	20
JG 01 10 04 E	10	R 1/2" K	16	15	22
JG 01 12 03 E	12	R 3/8" K	13	27	24
JG 01 12 04 E	12	R 1/2" K	16	22	24

### Zubehör

<b>JG 19 E</b>	Schutzkappe für Steckverbinder
<b>JG 18 S</b>	Sicherungsring für Steckverbinder