

JG 15 WB / JG 22 WB

Winkel 90° zur Wandmontage

HANSA FLEX

Eigenschaften

Einsatzbereich	Pneumatik-, Vakuum- und Lebensmittel-Anwendungen
Anschluss 1	BSP-Innengewinde zylindrisch
Dichtform 1	für Einschraubzapfen mit Formen A, B und ggf. Form E
Anschluss 2	Steckmuffe
Bauform	Winkel 90°
Bauart	Winkelverbinder mit Wandanschlussplatte
Medien	Luft flüssige Medien inerte Gase z.B. N ₂ /CO ₂
Werkstoff	Messing

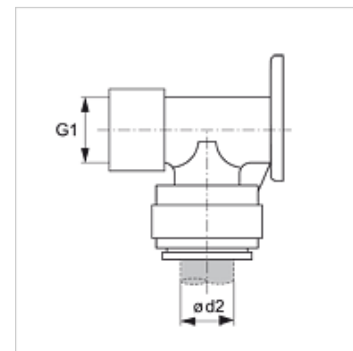

Artikel

Bezeichnung	Ø d2 (mm)	G1
JG 15 WB	15	G 1/2" -14
JG 22 WB	22	G 3/4" -14

Zubehör

JG 18 S	Sicherungsring für Steckverbinder
JG 19 E	Schutzkappe für Steckverbinder