

Eigenschaften

| | |
|-----------------------|---|
| Einsatzbereich | Pneumatik-, Vakuum- und Lebensmittel-Anwendungen |
| Anschluss 1 | Schlauchanschluss |
| Anschluss 2 | Rohrstutzen |
| Bauform | gerade |
| Bauart | Rohrsteckdorn |
| Farbe | schwarz |
| Medien | Luft flüssige Medien inerte Gase z.B. N ₂ /CO ₂ |
| Werkstoff | Körper aus Acetalcopolymer; O-Ring aus Nitril |

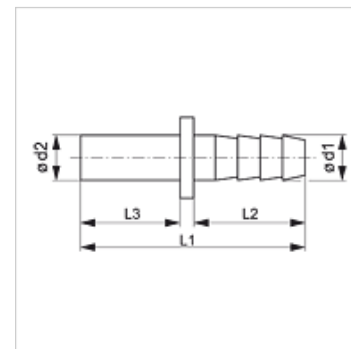

Artikel

| Bezeichnung | Ø d1 (mm) | Ø d2 (mm) | L1 (mm) | L2 (mm) | L3 (mm) |
|---------------|--------------|--------------|------------|------------|------------|
| JG 25 06 04 E | 6,1 | 6 | 42,0 | 20,8 | 18,0 |
| JG 25 08 06 E | 6,9 | 8 | 43,1 | 20,8 | 19,0 |
| JG 25 10 08 E | 10,0 | 10 | 50,0 | 24,8 | 22,2 |