

# JG 45 (UN/UNF)

Aufschraub-Verbinder

**HANSA FLEX**

## Eigenschaften

<b>Einsatzbereich</b>	Pneumatik-, Vakuum- und Lebensmittel-Anwendungen
<b>Anschluss 1</b>	UN/UNF-Innengewinde
<b>Dichtform 1</b>	für Einschraubzapfen mit Formen A, B und ggf. Form E
<b>Anschluss 2</b>	Steckmuffe
<b>Bauart</b>	Aufschraub-Verbinder
<b>Farbe</b>	schwarz
<b>Medien</b>	Luft flüssige Medien inerte Gase z.B. N <sub>2</sub> /CO <sub>2</sub>
<b>Werkstoff</b>	Körper aus Acetalcopolymer; O-Ring aus Nitril

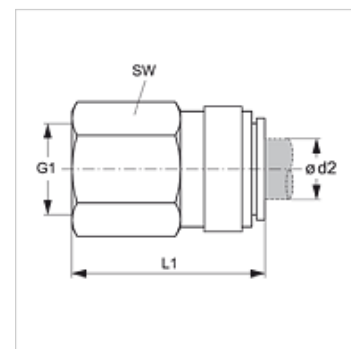

## Artikel

Bezeichnung	Ø d2 (mm)	G1	L1 (mm)	SW (mm)
JG 45 08 F4S	8	7/16" -20 UNF	34,0	16
JG 45 08 C5S	8	1/2" -20 UNF	36,5	20

## Zubehör

<b>JG 18 S</b>	Sicherungsring für Steckverbinder
<b>JG 19 E</b>	Schutzkappe für Steckverbinder