

SRS SI V4

Sicherungsblech für Doppelrohrschelle

Eigenschaften

Bauart für Doppelrohrschellen

Norm DIN 3015-3

Werkstoff Edelstahl 1.4571

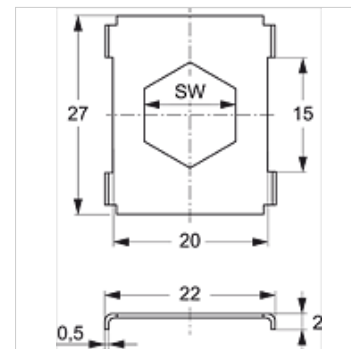
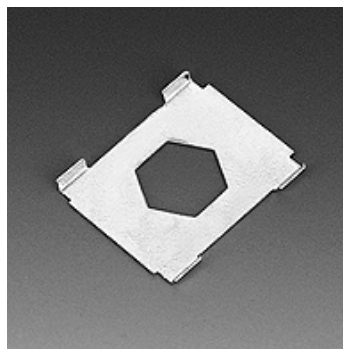

Artikel

Bezeichnung	Schellengröße	SW (mm)
SRS SI 1 D V4	1	11
SRS SI 2 D V4	2 - 5	12

Produktvarianten

SRS SI Sicherungsblech für Doppelrohrschelle, Stahl