

# HK LR BAK RA

Lenkrolle für Alu-Tank Typ BAK RA

## Eigenschaften

Werkstoff Kunststoff / Stahl

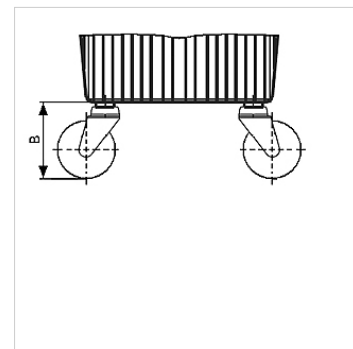

## Hinweis

Auf Grund der geringen Abmaße sollten beim Tank HKBAKRA30 nur 2 Lenkrollen verwendet werden.

## Artikel

Bezeichnung	für Tankgröße	B (mm)	Befestigung	Gewicht (kg)
HK LENKROLLE 150	HK BAK RA 30 - 70	160	M10	1,1

## ist Zubehör zu folgenden Produkten

HK BAK RA      Hydrauliktank BAKRA