

PA 500 A 45 A

Pressarmatur, DKM W45°

Eigenschaften

Einsatzbereich	Pressarmatur für HD 500 Schläuche
Anschluss 1	metrisches Muttergewinde
Dichtform 1	60° Dichtkopf
Kürzel	DKM
Norm	DIN 3863
Einbindung	mit Ausreißsicherung (Interlock)
Lieferumfang	Pressnippel + Pressfassung
Werkstoff	Stahl
Oberfläche	galvanisch beschichtet

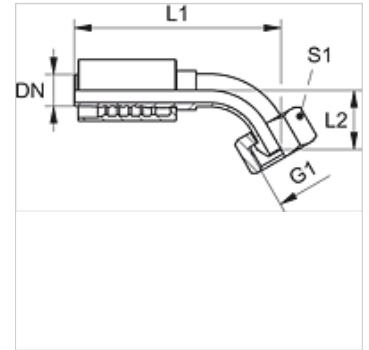

Artikel

Bezeichnung	DN	Size	Zoll	Betriebsdruck	G1	L1 (mm)	L2 (mm)	S1
PA 532 A 45 A	31	20	1.1/4"	WP 63 bar	M 45 x 1,5	112,5	41,7	50
PA 540 A 45 A	38	24	1.1/2"	WP 63 bar	M 52 x 1,5	125,5	43,1	60
PA 550 A 45 A	51	32	2"	WP 40 bar	M 65 x 2	142,0	51,6	75