

HK DI 20

Sicherheits- und Absperrblock mit Handentlastung

Eigenschaften

Bauart	Sicherheitsventil
Betriebsdruck	max. 400 bar
Zusatzmerkmal	mit TÜV Zulassung
Werkstoff	Dichtung: VITON

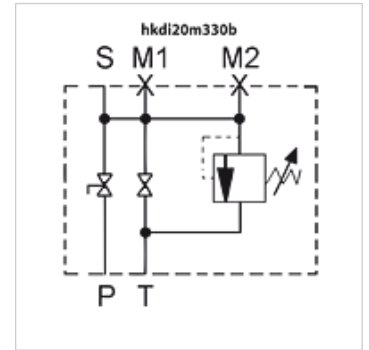

Hinweis

Sicherheitsventil ist fest eingestellt, bei Zuordnung zum entsprechenden Speicher bitte Maximaldruck beachten!

Beschreibung

Der Sicherheits- und Absperrblock dient zur Absicherung, Absperrung und Entlastung von Hydrospeichern. Er ist nach DGRL 2014/68/EU, Artikel 3 Absatz 3 ausgelegt und hergestellt und berücksichtigt die europäischen Sicherheitsvorschriften für den Betrieb von Hydrospeichern. Die Entlastung erfolgt manuell über einen Kugelhahn bzw. ein Entlastungsventil.

Viskosität der Flüssigkeiten muss innerhalb folgender Grenzen liegen:

mind. 10 mm²/s, max. 380 mm²/s

Bestellhinweise

Achtung! Bitte Adapter für entsprechenden Speicher separat bestellen.

Artikel

Bezeichnung	p max. (bar)	M1	M2	P	S	T	Gewicht (kg)
HK DI 20 M 330 B	330	1/2"	1/4"	1"	M 33x2	3/4"	6,8

pmax: Sicherheitsventil ist fest eingestellt, – bei Zuordnung zum entsprechenden Speicher bitte Maximaldruck beachten!

Zubehör

HK AS	Speicheradapter zu Sicherheits- und Absperrblock
HK MSM	Kontermutter für Membranspeicher C