

PA 800 SF6 45

Pressarmatur, SFS W45°

Eigenschaften

Einsatzbereich	Pressarmatur für HD 800 Schläuche
Anschluss 1	SAE-Flanschanschluss 6000 PSI
Dichtform 1	flachdichtend mit SF-O-Ring
Norm	SAE J518 ISO 6162-2
Kürzel	SFS
Einbindung	mit Ausreißsicherung (Interlock)
Lieferumfang	Pressnippel + Pressfassung
Werkstoff	Stahl
Oberfläche	galvanisch beschichtet

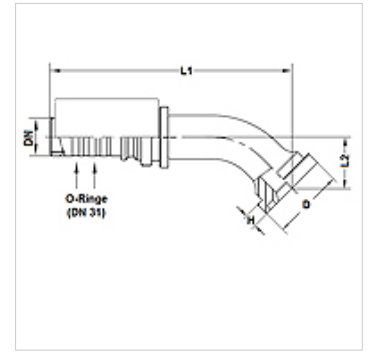

Hinweis

Für eine verbesserte Abdichtung wird die Armatur in size-20 [DN31] mit 2 O-Ringen 27,3mm x 2,4mm (Material:EPDM)verarbeitet. Damit wird eine Dichtheit mit Leckageklasse 0 der Schlauch-, Armaturenverbindung erreicht.

Artikel

Bezeichnung	DN	Size	Zoll	Flanschgröße	D (mm)	H (mm)	L1 (mm)	L2 (mm)	Betriebsdruck (bar)
PA 820 SF6 45	19	12	3/4"	3/4"	41,3	8,8	130,1	27,0	500,0
PA 820 SF6 25 45	19	12	3/4"	1"	47,6	9,6	144,9	32,0	500,0
PA 825 SF6 45	25	16	1"	1"	47,6	9,6	160,6	31,0	500,0
PA 825 SF6 32 45	25	16	1"	1.1/4"	54,0	10,4	179,6	39,0	500,0
PA 832 SF6 45	31	20	1.1/4"	1.1/4"	54,0	10,4	190,0	39,0	500,0