

Eigenschaften

Ausführung	mit Innensteg zur Tankmontage ohne Füße
Oberfläche	pulverbeschichtet RAL 9006 Alu-Grau
Werkstoff	Stahl

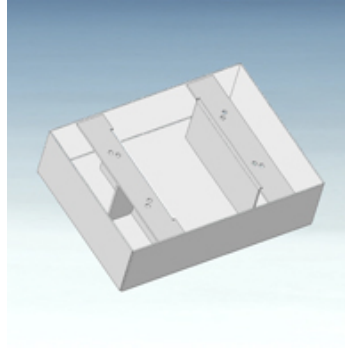

Beschreibung

Auffangvolumen = Behälternutzvolumen

Version mit Sonder-Typenschild und Abnahme gemäss §19 WHG bei gesonderter Bestellung gegen Aufpreis lieferbar

Artikel

Bezeichnung	B (mm)	B1 (mm)	H (mm)	L (mm)	L1 (mm)	Gewicht (kg)
HK OEW BAK RA30	400	176	160	550	326	20,1
HK OEW BAK RA44	500	241	160	600	341	26,2
HK OEW BAK RA70	580	283	160	730	423	30,6
HK OEW BAK RA130	770	397	210	920	577	59,0

ist Zubehör zu folgenden Produkten

HK BAK RA	Hydrauliktank BAKRA
-----------	---------------------