

HK FI AD MV

Adsorberfilter Mehrweg mit Ventil

HANSA FLEX

Eigenschaften

Ausführung	Mehrweg mit Aktivkohlefilter, mit Ventilen integriertes Filterelement 3 µm
Anschluss	unten
Einbaulage	senkrecht
Temp. Bereich	-40 °C bis +70 °C
Werkstoff	Gehäuse: Aluminium und Acrylglas Dichtung: NBR

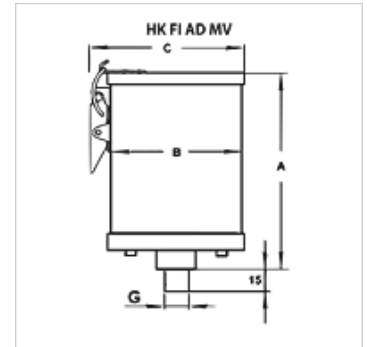

Hinweis

Auslegungsgrundlagen sind Medium, Luftdurchsatz bzw. Tankpendelvolumen.

Weitere Varianten mit Gehäuse in Aluminium oder Edelstahl sowie für aggressive Medien auf Anfrage lieferbar.

Bestellhinweise

Zur Montage auf dem Tank muss bei Bedarf der Montageflansch HK FI AD FS bestellt werden.

Zusätzliche Informationen

Im Adsorber werden die in der Luft enthaltenen Wassermoleküle in den Poren des Adsorbents (Silikagel) gebunden. Die Sättigung (Beladung) und der dann notwendige Austausch der Filterpatrone wird durch einen Farbumschlag von orange nach grün angezeigt.

Der Aufbau der Mehrweg-Adsorber ermöglicht in Kombination mit der Aktivkohle eine unbegrenzte Anzahl an Regenerationen der eingesetzten Adsorbentien. Zusätzlich schützt das Ventilsystem vor unnötiger Wasseraufnahme aus der Umgebungsluft während der Stillstandszeiten. Das ermöglicht längere Standzeiten der Adsorbentfüllung.

Silikagel besteht zu ca. 99 % aus Siliziumdioxid (SiO₂) und wird als synthetisches, polares und hydrophiles Trocknungsmittel klassifiziert.

Es besitzt auf Grund seiner hohen Porosität eine große innere Oberfläche von bis zu 800 m²/g. Dies ermöglicht eine sehr hohe Wasseraufnahmekapazität. In Belüftungstrocknern wird Silikagel oft mit einem Farbindikator versetzt. Farbumschläge zeigen den Wassergehalt und damit den Fortschritt der Beladung des Trockenmittels an.

Silikagel wird gemäß Gesetzgebung der Europäischen Union (Verordnung EG Nr. 1272/2008) nicht als gefährlicher Stoff eingestuft. Es ist nach EG-Richtlinien (67/548/EWG bzw. 1999/45/EG) nicht kennzeichnungspflichtig. Silikagel zählt nicht zu den gesundheits- und umweltgefährdenden Stoffen.

Artikel

Bezeichnung	Luftmenge (L/min)	Wasseraufnahmekapazität max. (L)	für Tankgröße	Füllmenge Silikagel (kg)	A (mm)	B (mm)	C (mm)	G	Gewicht (kg)
HK FI AD 005 MV N AF	5	0,12	≤ 100 Liter	0,3	173,0	90,0	128,0	G 3/4"	1,0
HK FI AD 010 MV N AF	10	0,20	≤ 100 Liter	0,5	231,0	90,0	128,0	G 3/4"	1,3
HK FI AD 020 MV N AF	20	0,36	100 - 600 Liter	0,9	245,0	110,0	149,0	G 3/4"	1,8
HK FI AD 040 MV N AF	40	0,56	100 - 600 Liter	1,4	345,0	110,0	149,0	G 3/4"	2,5
HK FI AD 100 MV N AF	100	0,76	600 - 1800 Liter	1,9	260,0	150,0	187,0	G 1"	3,5
HK FI AD 180 MV N AF	180	1,24	600 - 1800 Liter	3,1	360,0	150,0	187,0	G 1"	5,1

Luftmenge: empfohlener Luftdurchsatz für optimale Trocknungseffizienz

Zubehör

HK FI AD FS	Montageflansch für Adsorber
HK FI AD FS BY	Bypassflansch für Adsorber
HK FI AD FS FILL	Einfüllflansch für Adsorber

Ersatzteile

HK FI AD ETS	Ersatzteilkit für Mehrweg-Adsorber
HK FI AD SK	Adsorbent Silikagel