

# TUEG FF PN16 VA

FEST-Flansch, mit glatten Stutzen, PN10/16, Edelstahl

**HANSA FLEX**

## Eigenschaften

<b>Anschluss 1</b>	Festflansch in der Druckstufe PN16
<b>Bauform</b>	gerade
<b>Dichtform 1</b>	flachdichtend
<b>Einsatzbereich</b>	Industrie
<b>Norm</b>	DIN EN 1092-1
<b>Werkstoff</b>	Edelstahl

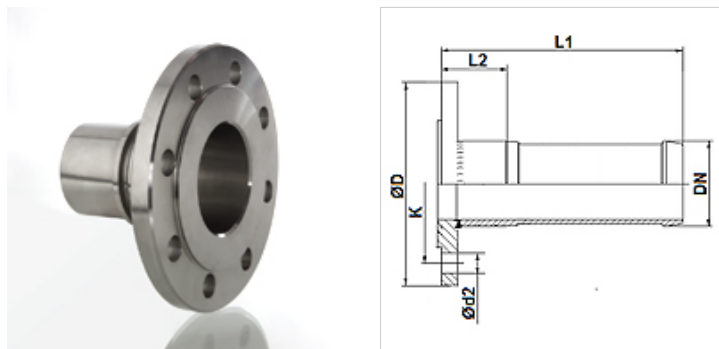

## Artikel

Bezeichnung	DN*	Size	Zoll	Ø D (mm)	K (mm)	Ø d2 (mm)	N (mm)
TUE G 25 FF PN16 VA	25	16	1"	115,0	85	14	4
TUE G 32 FF PN16 VA	32	20	1.1/4"	140,0	100	18	4
TUE G 38 FF PN16 VA	40	24	1.1/2"	150,0	110	18	4
TUE G 50 FF PN16 VA	50	32	2"	165,0	125	18	4
TUE G 63 FF PN16 VA	63	40	2.1/2"	-	-	-	-
TUE G 75 FF PN16 VA	75	50	3"	200,0	160	18	8
TUE G 102 FF PN16 VA	100	64	4"	220,0	180	18	8

N = Lochanzahl

## Zubehör

<b>KS AL</b>	Klemmschale, Aluminium
<b>KS FIX AL</b>	Klemmschale zum verstiften, Aluminium

## Zusatzelemente

<b>FD C4400</b>	Flachdichtung
-----------------	---------------