

K-ELEKTRO-KABELAUFROLL POLY

Elektro-Kabelaufroller (Polypropylen) zur einfachen Wand- oder Deckenmontage

HANSA FLEX

Eigenschaften

Kabeltyp	HO5VV-F
Stromstärke	max. 10 Ampère
Anschluss	SchuKo-Stecker
für Spannung	230 V, 50 Hz
Leistungsaufnahme	max. 1000 W (aufgerollt) bzw. 2000 W (ausgerollt)
Schwenkwinkel	180°

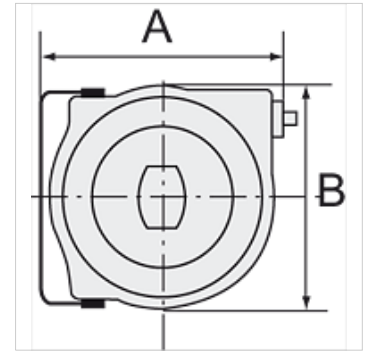

Hinweis

Weitere Angaben auf Anfrage.

Beschreibung

Hochwertiges Kunststoffgehäuse aus Polypropylen. Inkl. thermischem Schutzschalter. Bei Überlastung unterbricht ein thermischer Überlastungsschutz automatisch die Stromzufuhr.

Artikel

Bezeichnung	A (mm)	B (mm)	Länge (m)
K- 07 10 03 48	335,0	290,0	15