

K-SCHL-AUFROLLER LU WA L

Schlauchaufroller für Druckluft und Wasser, leichte Ausführung

HANSA FLEX

Eigenschaften

Schlauchwerkstoff	PVC
Betriebsdruck	max. 12 bar (K-07100622); max. 20 bar (K-07100623)
Betriebstemperatur	max. +60 °C
Eingangsstutzen	G 1/4
Schwenkwinkel	180°

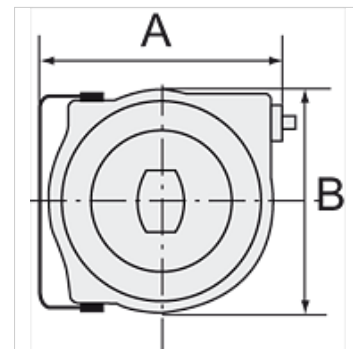

Hinweis

Weitere Angaben auf Anfrage.

Beschreibung

Gehäuse aus hochwertigem, schlagfestem Polypropylen. Eine automatische Raster erlaubt das Arretieren des Schlauchs in jeder beliebigen Länge. Gekapselte Antriebsfeder. Exakte Blockiereinrichtung erlaubt Freilauf oder Blockierung. Rollenführung verhindert einen schnellen Verschleiß.

Artikel

Bezeichnung	Schlauchmaß	A (mm)	B (mm)	Länge Schlauch (m)
K- 07 10 06 22	12 mm x 8 mm	340,0	311,0	8
K- 07 10 06 23	12 mm x 6 mm	445,0	400,0	15