

### Eigenschaften

<b>Betriebsdruck</b>	max. 40 bar
<b>Gewinde Beschreibung</b>	mit Innenkonus für Kugeltülle
<b>Gehäuse</b>	Messing
<b>Handrad</b>	Kunststoff
<b>Spindel</b>	mit Niro-Kugel

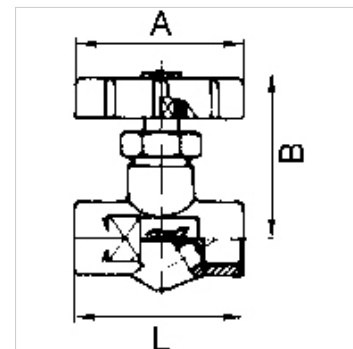
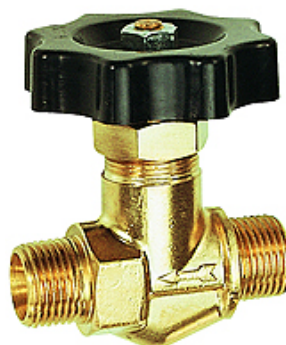

### Hinweis

Weitere Angaben auf Anfrage.

### Artikel

Bezeichnung	DN	Gewinde	A (mm)	B (mm)	L (mm)	SW (mm)
K- 07 30 03 52	6	G 1/4	48,0	50,0	42,0	17
K- 07 30 03 53	8	G 3/8	48,0	55,0	52,0	22
K- 07 30 03 54	11	G 1/2	48,0	65,0	67,0	27