

K-NADELVENTILE MS

Nadelventile - Messing

HANSA FLEX

Eigenschaften

Betriebsdruck	max. 16 bar
Temperatur	-30 °C bis +110 °C
Dichtungen	NBR
Gehäuse	Messing
Handrad	Kunststoff
Spindel	mit Feinregulierung

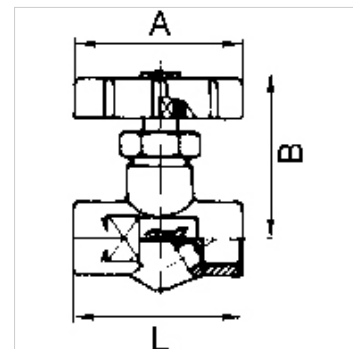

Hinweis

Weitere Angaben auf Anfrage.

Artikel

Bezeichnung	DN	Gewinde	A (mm)	B (mm)	L (mm)	SW (mm)
K- 07 30 03 55	4	G 1/4 außen	48,0	50,0	45,0	17
K- 07 30 03 56	4	G 3/8 außen	48,0	54,0	51,0	22
K- 07 30 03 57	4	G 1/4 innen	48,0	48,0	42,0	17
K- 07 30 03 58	4	G 3/8 innen	48,0	52,0	51,0	22
K- 07 30 03 59	4	G 1/2 innen	48,0	56,0	64,0	27