

# K-RD SCHRAEGSITZ VA

Rückschlagventile - Schrägsitz Edelstahl

## Eigenschaften

Betriebsdruck	max. 40 bar
Gewinde Beschreibung	G-Gewinde nach DIN EN ISO 228-1
Medientemperatur	max. +180 °C
Öffnungsdruck	min. 0,2 bar
Umgebungstemperatur	max. +180 °C
Gehäuse, Innenteile	Edelstahl 1.4401/1.4408
Dichtmaterial	FKM

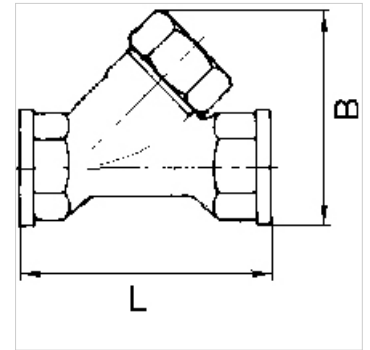
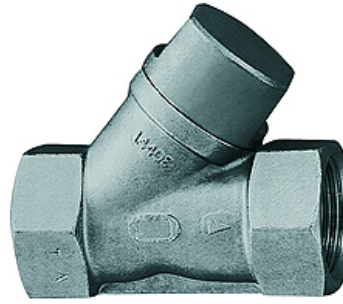

## Hinweis

Weitere Angaben auf Anfrage.

## Artikel

Bezeichnung	Gewinde	B (mm)	L (mm)	SW (mm)
K- 07 30 24 67	G 1/4	53,5	66,0	27
K- 07 30 24 68	G 3/8	53,5	66,0	27
K- 07 30 24 69	G 1/2	53,5	66,0	27
K- 07 30 24 70	G 3/4	68,0	76,0	32
K- 07 30 24 71	G 1	82,0	90,0	40
K- 07 30 24 72	G 1 1/4	97,0	110,0	50
K- 07 30 24 73	G 1 1/2	113,0	121,0	55
K- 07 30 24 74	G 2	131,0	151,0	70