

K-SCHALLDAE SINTERBR AG 560

Schalldämpfer aus Sinterbronze, flache Ausführung, mit Außengewinde, Serie 560

HANSA FLEX

Eigenschaften

Betriebsdruck	max. 10 bar
Betriebstemperatur	-10 °C bis +250 °C
Norm	G-Gewinde nach DIN EN ISO 228-1

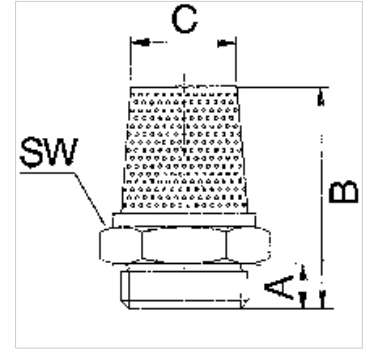

Hinweis

Weitere Angaben auf Anfrage.

Beschreibung

Zur Reduzierung von Abluftgeräuschen an pneumatischen Anlagen.

Artikel

Bezeichnung	Gewinde	B (mm)	C (mm)
K- 07 40 34 87	G 1/8	6,0	6,0
K- 07 40 34 88	G 1/4	6,0	8,0
K- 07 40 34 89	G 3/8	6,5	10,0
K- 07 40 34 90	G 1/2	8,0	12,0
K- 07 40 34 91	G 3/4	10,5	20,0
K- 07 40 34 92	G 1	9,5	26,0