

K-EINSCHRAUBVERTEILER

L-Einschraubverteiler

HANSA FLEX

Eigenschaften

Betriebsdruck max. 10 bar

Werkstoff Messing

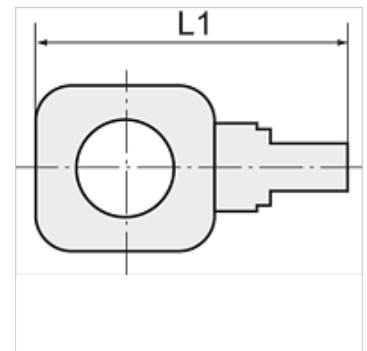
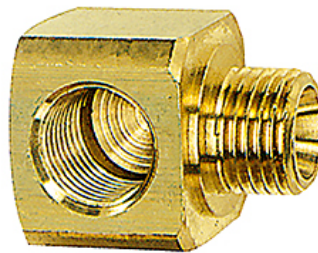

Hinweis

Weitere Angaben auf Anfrage.

Artikel

Bezeichnung	Gewinde	L1 (mm)	SW
K- 07 40 14 63	M 5	13,0	9 mm
K- 07 40 14 64	G 1/8	23,0	17 mm
K- 07 40 14 65	G 1/4	29,0	22 mm
K- 07 40 14 66	G 3/8	32,0	27 mm