

K-WTEH 3-TLG PC SCHU WAND V G

Wartungseinheit, dreiteilig PC-Behälter, Schutzkorb und Verbindungsele. zur Wandbefestigung, vollautomatisches Ablassv.

HANSA FLEX

Eigenschaften

Eingangsdruck	max. 10 bar
Medientemperatur	max. 70 °C
Umgebungstemperatur	max. 70 °C
Porenweite im Filterelement	5 µm
Dichtmaterial	NBR
Federhaube	POM
Gehäuse	Aluminium-Druckguss
Tropfaufsatz	Messing/POM
Ablassventil	halb- bzw. vollautomatisch
Durchflusswertmessung	bei P1 = 8 bar, P2 = 6 bar und Druckabfall Δp = 1 bar
Weitere Angaben	Bedienungsanleitung auf Anfrage

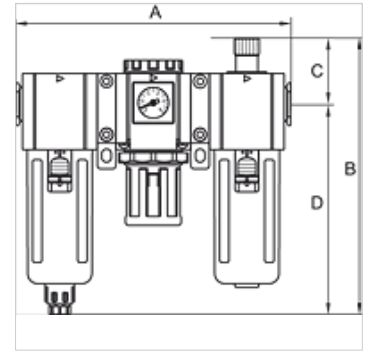

Artikel

Bezeichnung	Gewinde	Regelbereich	Durchfluss (L/min)	A (mm)	B (mm)	C (mm)	D (mm)	Baugröße
K- 07 25 14 22	G 1/4	1,5 - 9 bar	1100	179,0	187,0 mm	44,0	143,0	300
K- 07 25 14 24	G 3/8	1,5 - 9 bar	1400	179,0	187,0 mm	44,0	143,0	300
K- 07 25 14 26	G 1/2	1,5 - 9 bar	1400	179,0	187,0 mm	44,0	143,0	300
K- 07 25 14 28	G 3/8	1,5 - 9 bar	2950	236,0	214,5 mm	48,0	166,5	400
K- 07 25 14 30	G 1/2	1,5 - 9 bar	2950	236,0	214,5 mm	48,0	166,5	400

Zubehör

K-VERSCHLEI-SATZ	Verschleißsteilesatz
K-ERSATZMEMBRANE	Ersatzmembrane
K-ADAPTERPLATTEN HANSA	Adapterplatten HANSA
K-SCHUTZKORB G	Schutzkorb G
K-FILTERELEMENT	Filterelement
K-ERSATZBEHAELTER G UND G-MINI POLY	Ersatzbehälter Serie »G« und »G-minik« Polycarbonat
K-VERBINDUNGSELEMENTE	Verbindungselemente
K-WANDHALTER	Wandhalterung