

K-SCHL-AUFROLLER STANDARD

Schlauchaufroller - Standardausführung

HANSA FLEX

Eigenschaften

Schlauchwerkstoff	Polyurethan (PUR)
Betriebstemperatur	max +40 °C
Anwendung	für Druckluft und Wasser
Schwenkwinkel	150°

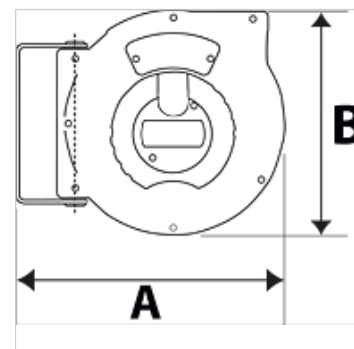

Hinweis

Weitere Angaben auf Anfrage.

Beschreibung

Schlauchaufroller mit Aufrollautomatik und Federantrieb. Robuste Schlaucharretierung, Gehäuse aus schlagfestem Kunststoff. Schwenkbare Wandhalterung aus lackiertem Stahl. Zur einfachen Wand- oder Deckenmontage.

Artikel

Bezeichnung	Schlauchmaß	A (mm)	B (mm)	Gewinde Ausgang	Gewinde Eingang	max. Betriebsdruck (bar)	Länge Schlauch (m)
K- 07 10 11 03	12 mm x 8 mm	325,0	275,0	G 1/4 AG	G 1/4 IG	10	9
K- 07 10 11 04	12 mm x 8 mm	355,0	315,0	G 1/4 AG	G 1/4 IG	15	12