

K-EINBAU-ROHRSTUECK 80-100 INFI

Einbau-Rohrstück Ø 80 mm/Ø 110 mm mit Außengewinde zum Anschluss an den Kompressor



Eigenschaften

Werkstoff Aluminium oberflächenbehandelt

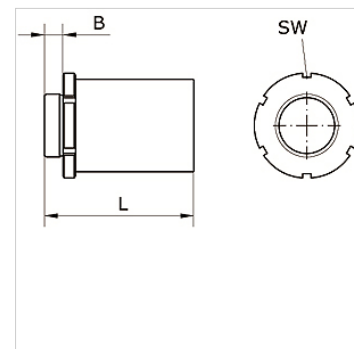

Artikel

Bezeichnung	Rohr-Außen-Ø	Anschluss	B (mm)	L (mm)	SW (mm)
K- 07 40 55 13	80 mm	R 2 1/2	22,0	143,0	100
K- 07 40 54 63	110 mm	R 2 1/2	22,0	178,0	125
K- 07 40 54 64	110 mm	R 3	23,0	179,0	125