

SKF ORING HA

O-Ring für SKF...HA

Eigenschaften

Werkstoff NBR

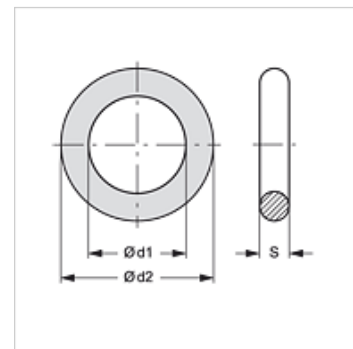

Artikel

Bezeichnung	DN*	Baugröße
SKF ORING 10 HA	10	3/8"
SKF ORING 13 HA	12	1/2"
SKF ORING 20 HA	19	3/4"
SKF ORING 25 HA	25	1"
SKF ORING 32 HA	31	1.1/4"
SKF ORING 40 HA	38	1.1/2"

DN = Nenndurchmesser, Nennweite

ist Ersatzteil zu folgenden Produkten

SKF IR HA Schraubkupplung-Festhälfte

Zusatzelemente

SKF STUETZRING HA Stützring für SKF...HA