

# SW 45 HJOF

Tubuladura roscada racor de paso, ángulo de 45°

**HANSA FLEX**

## Características

|                             |                                   |
|-----------------------------|-----------------------------------|
| Conexión 1                  | Roscas exteriores ORFS            |
| Forma de obturación 1       | obturación plana con junta tórica |
| Conexión 2                  | Roscas exteriores ORFS            |
| Forma de obturación 2       | obturación plana con junta tórica |
| Construcción                | Tubuladura roscada racor de paso  |
| Forma constructiva          | Ángulo de 45°                     |
| Material                    | Acero                             |
| Protección de la superficie | con revestimiento galvanizado     |

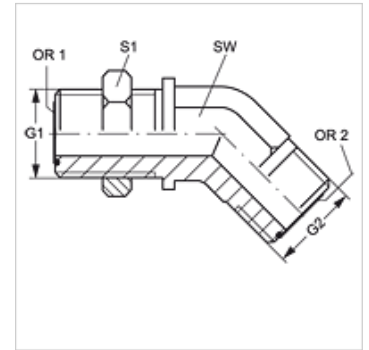

## Artículo

| Denominación  | G1 + G2         | SW<br>(mm) | S1 | OR1 + OR2    |
|---------------|-----------------|------------|----|--------------|
| SW 45 HJOF 04 | 9/16" -18 UNF   | 14         | 22 | 7,66 x 1,78  |
| SW 45 HJOF 06 | 11/16" -16 UN   | 19         | 27 | 9,25 x 1,78  |
| SW 45 HJOF 08 | 13/16" -16 UN   | 19         | 30 | 12,42 x 1,78 |
| SW 45 HJOF 10 | 1" -14 UNS      | 27         | 32 | 15,60 x 1,78 |
| SW 45 HJOF 12 | 1.3/16" -12 UN  | 30         | 38 | 18,77 x 1,78 |
| SW 45 HJOF 16 | 1.7/16" -12 UN  | 37         | 46 | 23,52 x 1,78 |
| SW 45 HJOF 20 | 1.11/16" -12 UN | 41         | 51 | 29,87 x 1,78 |
| SW 45 HJOF 24 | 2" -12 UN       | 48         | 60 | 37,82 x 1,78 |

SW, S1, S2 = ancho de llave