

# PHT 300 VA

Engaste a presión para tubo flexible de malla textil

**HANSA FLEX**

## Características

Clase de engaste	Engaste sin pelar
apto para	3TE (TE 300)
Material	Acero fino

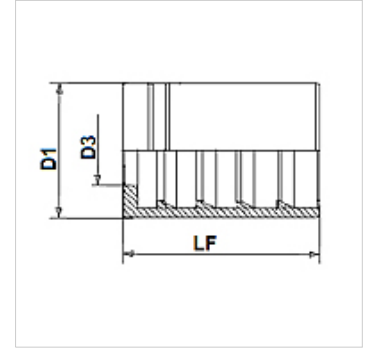
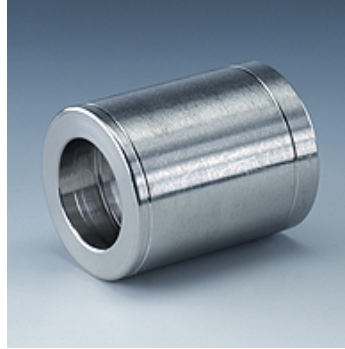

## Nota

La asignación del engaste depende del tipo de tubo flexible.

## Artículo

Denominación	DN*	Tamaño	Pulgadas	D1 (mm)	D3 (mm)	LF (mm)
PHT 340 VA	38	24	1.1/2"	60,0	45,1	70,0
PHT 350 VA	51	32	2"	76,0	57,4	80,0

DN = diámetro nominal, ancho nominal