

RKL ORING

Junta tórica

HANSA FLEX

Características

apto para Mitad suelta de acoplamiento de tuberías

Material NBR

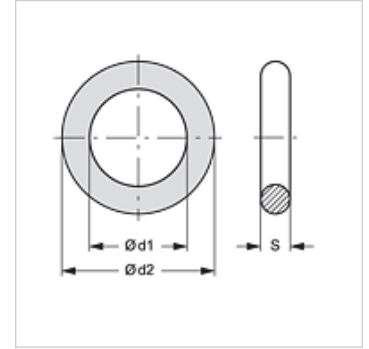

Artículo

| Denominación | Tamaño constructivo | Ø d1 (mm) | Ø d2 (mm) | S (mm) |
|------------------|---------------------|--------------|--------------|-----------|
| RKL ORING 1-17-2 | 1 | 17,5 | 21,5 | 2 |
| RKL ORING 2-20-2 | 2 | 22,0 | 26,0 | 2 |
| RKL ORING 4-24-3 | 4 | 24,0 | 30,0 | 3 |
| RKL ORING 4-32-3 | 4 | 32,0 | 38,0 | 3 |

es pieza de repuesto para los siguientes productos

RKL HL / RKL HS Mitad suelta de acoplamiento de tuberías