

RKL STUETZRING

Anillo de apoyo para acoplamiento de tuberías

HANSA FLEX

Características

apto para Mitad suelta de acoplamiento de tuberías

Material PVC

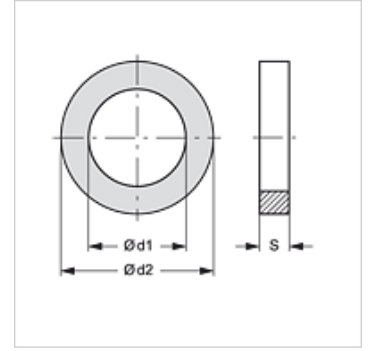

Artículo

Denominación	Tamaño constructivo	Ø d1 (mm)	Ø d2 (mm)	S (mm)
RKL STUETZRING 1	1	17,5	20,8	1,0
RKL STUETZRING 2	2	20,0	23,4	1,0
RKL STUETZRING 4	4	32,0	37,2	1,0

es pieza de repuesto para los siguientes productos

RKL HL / RKL HS Mitad suelta de acoplamiento de tuberías