

SKM ORING AE

Junta tórica para SKM...AE

Características

apto para Manguito de acoplamiento insertable SKM...AE

Material NBR

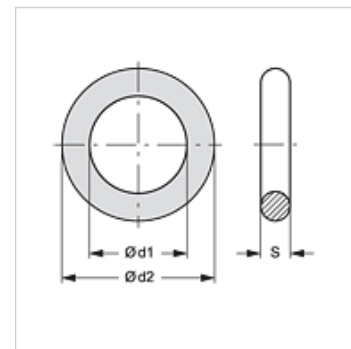

Artículo

Denominación	Ø d1 (mm)	Ø d2 (mm)	S (mm)
SKM ORING 3 AE	20,22	27,28	3,53

es pieza de repuesto para los siguientes productos

SKM IM AE Manguito de acoplamiento insertable

SKM IR AE Manguito de acoplamiento insertable

SKM IN AE Manguito de acoplamiento insertable