

SIN DES

Racor a presión, DES

Características

Conexión 1	Rosca interior métrica, cilíndrica
apto para	Conector rápido diesel
Material	Acero
Protección de la superficie	con revestimiento galvanizado

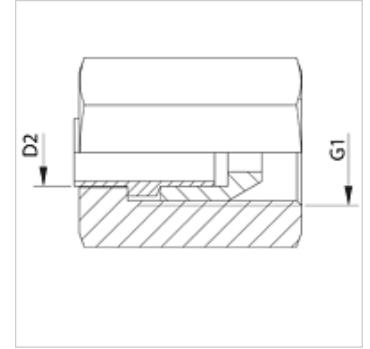
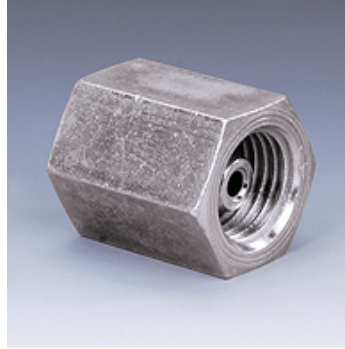

Artículo

Denominación	G1	para Ø exterior tubo (mm)
SIN 12 DES	M 12 x 1,5	6
SIN 14 DES	M 14 x 1,5	6