

# BOE U

## Tornillo de salida de aceite con válvula

### Características

Conexión 1	Rosca exterior UN/UNF
Forma de obturación 1	Forma A
Conexión 2	Rosca exterior métrica, cilíndrica
Construcción	Válvula de purga
Volumen de suministro	con anillo de cobre y tapa de cierre
Temperatura min.	-30 °C
Temperatura max.	200 °C

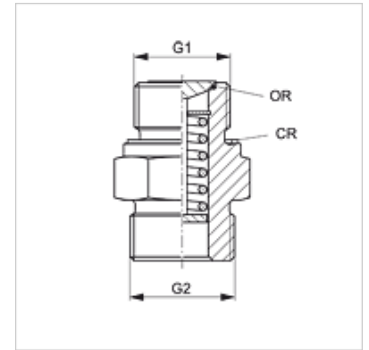

### Nota

Material del disco junta integrado la tapa protectora: NBR.  
Material de la junta del asiento de la válvula: FPM (Viton).

### Descripción

El tornillo de salida de aceite BOE está cerrado en la posición de reposo (empaquetadura de junta tórica). Al abrir el tubo flexible de salida de aceite se abre la válvula, de modo que el aceite puede salir también.

### Artículo

Denominación	G1	G2	Material
BOE U 1/2-20	1/2" -20 UNF	M 22 x 1,5	Acero
BOE U 5/8-18	5/8" -18 UNF	M 22 x 1,5	Acero
BOE U 3/4-16	3/4" -16 UNF	M 26 x 1,5	Acero
BOE U 7/8-14	7/8" -14 UNF	M 26 x 1,5	Acero
BOE U 1-12	1" -12 UNF	M 26 x 1,5	Latón
BOE U 1 1/8-12	1.1/8" -12 UNF	M 26 x 1,5	Latón
BOE U 1 1/2-12	1.1/2" -12 UNF	M 26 x 1,5	Latón
BOE U 1 1/16-12	1.1/16" -12 UN	M 26 x 1,5	Latón

### Accesorios

BOE ABLASS	Tubo de salida de aceite
BOE ABLASS 90	Tubo de salida de aceite

### Piezas de repuesto

BOE DICHTSCHEIBE	Disco junta para tornillo de vaciado BOE
BOE KAPPE	Caperuza para tornillos de vaciado