

FLD R N W

Anillo de junta plana para acoplamiento para bomberos

HANSA FLEX

Características

Construcción	Obturación plana para acoplamiento fijo con rosca interior
Material	Nitrilo blanco

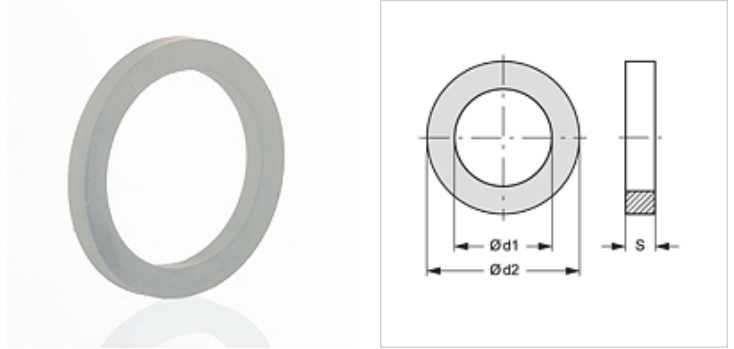

Artículo

Denominación	para rosca	Ø d1 (mm)	Ø d2 (mm)	S (mm)
FLD R 1 N W	G 1"	20	33	3
FLD R 1 1/4 N W	G 1.1/4"	33	42	3
FLD R 1 1/2 N W	G 1.1/2"	39	48	3
FLD R 2 N W	G 2"	47	60	3
FLD R 2 1/2 N W	G 2.1/2"	66	76	3
FLD R 3 N W	G 3"	76	88	3
FLD R 4 N W	G 4"	102	113	3
FLD R 4 1/2 N W	G 4.1/2"	105	126	3
FLD R 5 N W	G 5"	122	140	4

Variantes de producto

FLD R N

FLD R T

es pieza de repuesto para los siguientes productos

FK KG IR AL	Acoplamiento fijo para acoplamiento para bomberos
FK KG IR MG	Acoplamiento fijo para acoplamiento para bomberos