

JG 15 WB / JG 22 WB

Ángulo 90° para montaje en la pared

Características

Campo de aplicación	Aplicaciones neumáticas, de vacío y alimentarias
Conexión 1	Rosca interior BSP cilíndricas
Forma de obturación 1	para empalme roscado en A, B y en su caso en E
Conexión 2	Manguito insertable
Forma constructiva	Ángulo de 90°
Construcción	Conector angular con placa de conexión a la pared
Medios	Aire medios líquidos gases inertes, p. ej. N ₂ /CO ₂
Material	Latón

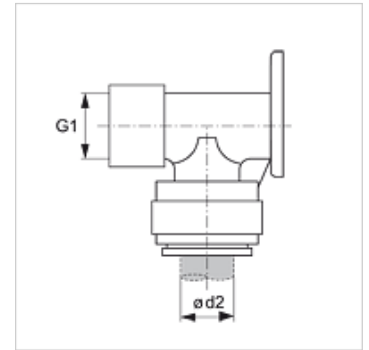

Artículo

Denominación	Ø d2 (mm)	G1
JG 15 WB	15	G 1/2" -14
JG 22 WB	22	G 3/4" -14

Accesorios

JG 18 S	Anillo de fijación para conector insertable
JG 19 E	Tapa protectora para conector insertable