

# JG 45 (UN/UNF)

Conector de rosca hembra

## Características

<b>Campo de aplicación</b>	Aplicaciones neumáticas, de vacío y alimentarias
<b>Conexión 1</b>	Rosca interior UN/UNF
<b>Forma de obturación 1</b>	para empalme roscado en A, B y en su caso en E
<b>Conexión 2</b>	Manguito insertable
<b>Construcción</b>	Conector de rosca hembra
<b>Color</b>	negro
<b>Medios</b>	Aire medios líquidos gases inertes, p. ej. N <sub>2</sub> /CO <sub>2</sub>
<b>Material</b>	Cuerpo de copolímero de acetal, junta tórica de nitrilo

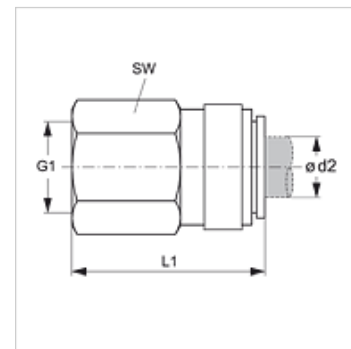

## Artículo

Denominación	Ø d2 (mm)	G1	L1 (mm)	SW (mm)
JG 45 08 F4S	8	7/16" -20 UNF	34,0	16
JG 45 08 C5S	8	1/2" -20 UNF	36,5	20

## Accesorios

JG 18 S	Anillo de fijación para conector insertable
JG 19 E	Tapa protectora para conector insertable