

# KF-DI

Anillo de centrado, aluminio/FKM (FPM)

## Características

<b>Aplicación</b>	Componentes de obturación para uniones de bridas pequeñas
<b>Versión</b>	anillo de centrado de aluminio con junta tórica de FKM (FPM)
<b>Norma</b>	DIN 28403 ISO 2861
<b>Material</b>	Anillo de centrado de aluminio O-Ring: FKM (FPM)
<b>Rango de temperatura</b>	Aluminio -156 °C hasta 150 °C FKM (FPM) von -20 °C bis 200 °C

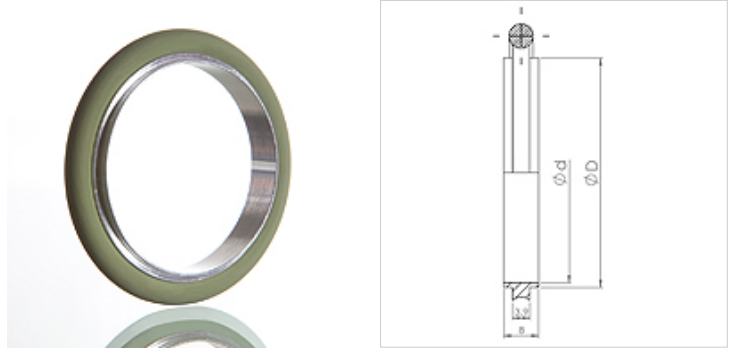

## Nota

Rango de presión desde 10<sup>-7</sup> mbares hasta 2,5 bares

## Indicaciones para pedidos

A petición del cliente se pueden suministrar otros modelos

## Artículo

Denominación	DN	D (mm)	d (mm)
KF-DI 010	10	12,0	10,0
KF-DI 016	16	17,0	16,0
KF-DI 020	20	22,0	20,0
KF-DI 025	25	26,0	25,0
KF-DI 032	32	34,0	32,0
KF-DI 040	40	41,0	40,0
KF-DI 050	50	52,0	50,0