

KLEMMSCHEL

Clamp, Aluminium

HANSA FLEX

Características

| | |
|-----------------------------|--|
| Aplicación | Clamping components for small flange connections |
| Versión | Clamp aluminum |
| Norma | DIN 28403 ISO 2861 |
| Material | Aluminio |
| Rango de temperatura | Aluminio -156 °C hasta 150 °C |

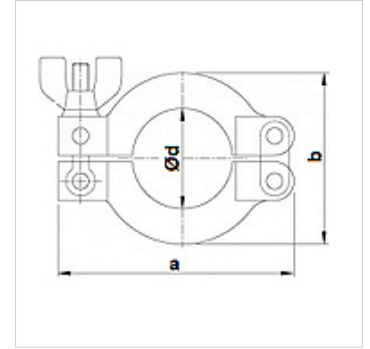

Nota

Rango de presión desde 10-7 mbares hasta 2,5 bares

Indicaciones para pedidos

A petición del cliente se pueden suministrar otros modelos

Artículo

| Denominación | Ancho (mm) | a (mm) | b (mm) | $\varnothing d$ (mm) |
|-------------------|---------------|-----------|-----------|-------------------------|
| KLEMMSCHEL 010/16 | 17,0 | 63,0 | 45,0 | 22,0 |
| KLEMMSCHEL 020/25 | 17,0 | 73,0 | 52,0 | 32,0 |
| KLEMMSCHEL 032/40 | 17,0 | 93,0 | 70,0 | 47,0 |
| KLEMMSCHEL 050 | 22,0 | 114,0 | 95,0 | 62,0 |