

TRI KLAMMER VA

Clamp bracket, VA

HANSA FLEX

Características

Aplicación Clamping components for TRI-clamp connections

Norma DIN 32676

Versión Clamp stainless steel

Material Acero fino

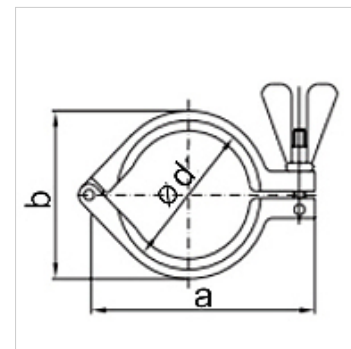

Indicaciones para pedidos

A petición del cliente se pueden suministrar otros modelos

Artículo

Denominación	a (mm)	b (mm)	Ø d (mm)
TRI KLAMMER 34 VA	63,0	45,0	34,0
TRI KLAMMER 50.5 VA	88,0	64,0	50,5
TRI KLAMMER 64 VA	105,0	77,0	64,0
TRI KLAMMER 91 VA	137,0	104,0	91,0
TRI KLAMMER 119 VA	168,0	132,0	119,0