

# HK 055 3

Vál frenad desc SC, de doble efecto

**HANSA FLEX**

## Características

<b>Versión</b>	cierre cónico desbloqueable - de efecto doble Modelo de asiento sin fuga
<b>Material</b>	Carcasa: Aluminio Piezas interiores de acero
<b>Presión de servicio</b>	máx. 350 bares

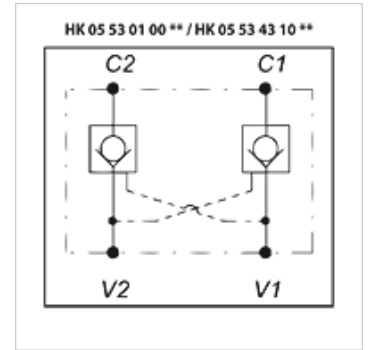

## Artículo

Denominación	Rosca	Presión de apertura (bar)	Relación de encendido	Q max. (L/min)	A (mm)	B (mm)	C (mm)	D (mm)	E (mm)	F (mm)	H (mm)	Peso (kg)
HK 055 301 000 300	G 1/2"	1,5	1:3,2	50	110	35	69	40	69	35	34	0,92
HK 055 301 000 400	G 3/4"	1,5	1:4	100	165	50	89	60	105	44	50	2,61
HK 055 343 109 700	G 3/8"	1,0	1:7	30	123	35	60	40	62	30	32	0,64