

Características

Presión de servicio	hasta 420 bares (6000PSI)
Color	amarillo + negro
Temperatura min.	-35 °C
Temperatura max.	110 °C
Medios	Aceites minerales
Montaje	sobre brida SAE 3000 y 6000 PSI
Material	1) Poliuretano 57 Shore A 2) Poliuretano 95 Shore A

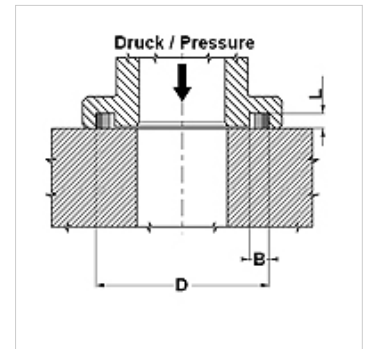
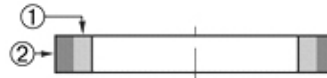

Descripción

Buena resistencia de extrusión.

Larga vida útil.

Montaje sencillo ya que la obturación y la brida se adhieren entre ellos.

Artículo

Denominación	Tamaño de brida	D (mm)	e (mm)	B (mm)
SFS - 08	1/2"	25,4	2,85	4,2
SFS - 12	3/4"	31,8	2,85	4,2
SFS - 16	1"	39,7	2,85	4,2
SFS - 20	1.1/4"	44,5	2,85	4,2
SFS - 24	1.1/2"	53,8	2,85	4,2
SFS - 32	2"	63,4	2,85	4,2
SFS - 40	2.1/2"	76,2	2,85	4,2
SFS - 48	3"	91,9	2,85	4,2