

### Características

<b>Construcción</b>	Juego de juntas anillo ranurado
<b>Presión de servicio</b>	hasta 400 bares
<b>Velocidad de deslizamiento max.</b>	0,5 m/s
<b>Temperatura min.</b>	-40 °C
<b>Temperatura max.</b>	110 °C
<b>Medios</b>	Aceites minerales Emulsiones de agua
<b>Montaje</b>	sobre pistones de varias piezas
<b>Material</b>	(2) Obturación: refuerzo de tejido NBR (4) Anillo posterior: Tela laminada NBR
<b>Aplicación</b>	Hidráulica

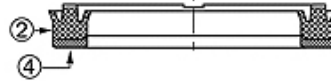

Toleranz / Tolerance			
D	d	M	L
H9 / e8	± 0,06	± 0,10	± 0,12

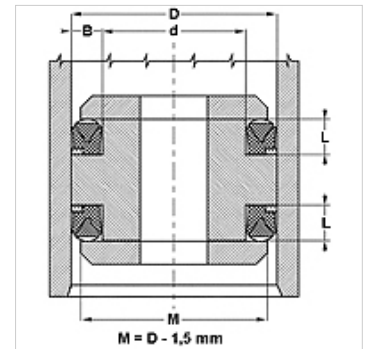

### Descripción

Requiere poco espacio.  
Alta resistencia de extrusión.

### Indicaciones para pedidos

En caso de condiciones de funcionamiento especiales (líquidos, temperatura, presión ...) póngase en contacto con nosotros.  
Posibilidad de otro material: FPM.

### Artículo

Denominación	D (mm)	d (mm)	L (mm)
DS 157 098-M	40	25	10,0
DS 196 137-M	50	35	10,0
DS 236 177-M	60	45	10,0
DS 248 188-M	63	48	10,0
DS 314 236M	80	60	13,0
DS 393 314-M	100	80	13,0
DS 433 354-M	110	90	13,0
DS 452 354-M	115	90	16,0
DS 452 374-M	115	95	13,0
DS 492 393-M	125	100	16,2
DS 551 452-M	140	115	16,2
DS 590 472-M	150	120	19,8
DS 629 511-M	160	130	19,8
DS 708 590-M	180	150	19,8