

Características

| | |
|---------------------------------|--|
| Construcción | Extractor |
| Velocidad de deslizamiento max. | 0,5 m/s |
| Temperatura min. | -30 °C |
| Temperatura max. | 200 °C |
| Medios | Aceites minerales Emulsiones de agua |
| Montaje | Dar forma de riñón e introducir en la ranura de admisión |
| Material | FPM |
| Aplicación | Hidráulica |

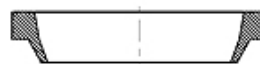

| Toleranz / Tolerance | | | |
|----------------------|------------|------------|------------|
| d | D | L | C |
| h11 | +0,20 0 | +0,10 0 | +0,20 0 |

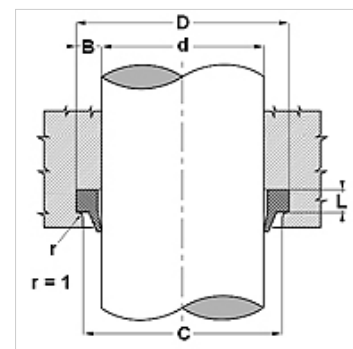

Descripción

montaje sencillo.
Solución sencilla.
Requiere poco espacio.

Indicaciones para pedidos

Posibilidad de otro material: FPM.

Artículo

| Denominación | d (mm) | D (mm) | L (mm) | C (mm) |
|-----------------|-----------|-----------|-----------|-----------|
| WRM 078 110 FPM | 20 | 28,6 | 5,3 | 23 |
| WRM 086 118 FPM | 22 | 30,6 | 5,3 | 25 |
| WRM 098 129 FPM | 25 | 33,6 | 5,3 | 28 |
| WRM 110 141 FPM | 28 | 36,6 | 5,3 | 31 |
| WRM 118 149 FPM | 30 | 38,6 | 5,3 | 33 |
| WRM 137 169 FPM | 35 | 43,6 | 5,3 | 38 |
| WRM 157 188 FPM | 40 | 48,6 | 5,3 | 43 |
| WRM 220 259 FPM | 56 | 66,6 | 5,3 | 60 |
| WRM 236 267 FPM | 60 | 68,6 | 5,3 | 63 |
| WRM 275 307 FPM | 70 | 78,6 | 5,3 | 73 |
| WRM 275 314 FPM | 70 | 80,6 | 5,3 | 74 |
| WRM 433 480 FPM | 110 | 122,2 | 7,1 | 116 |
| WRM 708 787 FPM | 180 | 200,0 | 10,2 | 190 |