

HK LR BAK RA

Rueda giratoria para depósito de aluminio modelo BAK RA

HANSA FLEX

Características

Material Plástico / acero

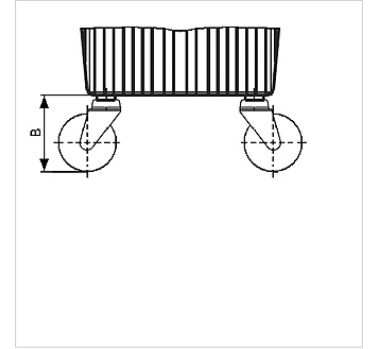

Nota

Debido a las reducidas dimensiones, en el depósito HKBAKRA30 solo debería usarse 2 rodillos guía.

Artículo

Denominación	para tamaño de depósito	B (mm)	Fijación	Peso (kg)
HK LENKROLLE 150	HK BAK RA 30 - 70	160	M10	1,1

es accesorio para los siguientes productos

HK BAK RA Depósito hidráulico BAKRA